

Karta produktu: CS PM Flex – Mierniki prądu/mocy czynnej do montażu na szynie nośnej typu top hat, z interfejsami RS485 i Etherne



product code: 0554 5358

Parameters	Napięcie (V), Prąd (A), Współczynnik mocy (cos phi), Moc efektywna (kW), Moc pozorna (kVA), Moc bierna (kVar), Energia czynna (kWh), Częstotliwość zasilania (Hz), Wszystkie parametry przesyłane są cyfrowo do DS 500/CS Network
Measuring range	Pomiar napięcia: maks. 600 V AC, 45-65 Hz, Pomiar prądu: 10 - 3000 A przy 50 Hz
Accuracy of current/active energy measurement	± 0,5%
Voltage measurement accuracy	± 0,2 %
Operating temperature	-25...+55 °C
Dimensions [mm]	90 x 107 x 32
Signal Outputs	RS 485, Interfejs Ethernet

Warianty produktu

Index	Price
CS PM Flex - Mierniki prądu/mocy czynnej do montażu na szynie nośnej typu top hat, z interfejsami RS485 i Etherne 0554 5358	Product prices will become visible after signing in.

Gallery

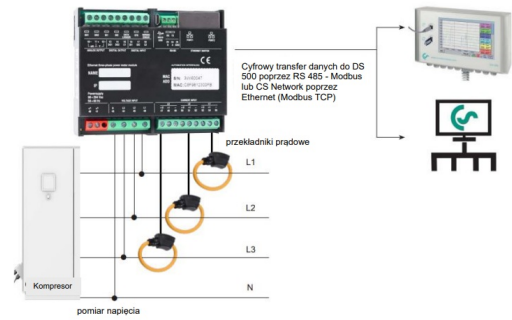

Cewka Rogowskiego:
Szpułka z dzieloną cewką umożliwia późniejszą, szybką i łatwą instalację



Zakres dokładności:
C: Przewodnik w pozycji wyśrodkowanej

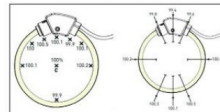

Product description

CS PM Flex

Miernik prądu/mocy skutecznej z cewkami Rogowskiego

Mierzy i oblicza napięcie i prąd:

- Moc efektywna [kW]
- Moc pozorna [kVA]
- Moc bierna [kVar]
- Energia czynna [kWh]
- Współczynnik mocy (cos phi)