

Karta produktu: Filtr sprężonego powietrza AF 500 HF;
8,33 m³/min; 16 bar



Kod produktu: **AF 500HF**

Gradacja filtra	HF - Wysokowydajna filtracja do usuwania oleju
Wydajność [l/min]	8333
Wydajność [m ³ /min]	500
Ciśnienie [bar]	7
Ciśnienie max [bar]	17
Przyłącze [BSP]	1 1/2"
Waga [kg]	2.4
Klasa filtracji zgodna z ISO 8573-1	1
Klasa filtracji oleju pozostałościowego ISO 8573-1	1
Temp. wlotowa [°C]	100
Nominalny spadek ciśnienia [bar]	0.11
Żywotność (godz.)	4000

Warianty produktu

Indeks

Cena

Filtr sprężonego powietrza AF 500 HF; 8,33
m³/min; 16 bar
AF 500HF

Ceny produktów widoczne dopiero po zalogowaniu. Jeżeli nie posiadasz konta, zarejestruj się.

Galeria

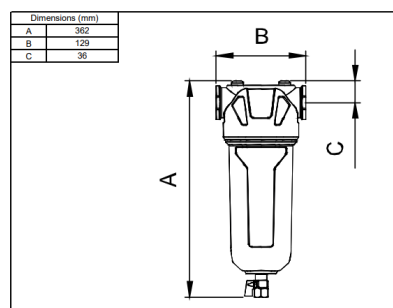

Opis produktu

Filtr sprężonego powietrza OMI AF 500 HF

Model **AF 500 HF** to filtr z serii AF firmy **OMI**, zaprojektowany z myślą o wysokiej skuteczności oczyszczania sprężonego powietrza z drobnych cząstek stałych i olejów. Wersja HF (High Efficiency) oferuje **bardzo dokładną filtrację**, stanowiąc **drugi etap oczyszczania** po filtrze CF.

Parametry techniczne:

- Wydajność: **8,33 m³/min**
- Maksymalne ciśnienie robocze: **16 bar**
- Typ filtra: HF (filtr dokładny - **wysoka skuteczność**)
- Materiał obudowy: **odlew aluminiowy**

Cechy konstrukcyjne:

- Innowacyjny projekt obudowy zapewniający **niski spadek ciśnienia**
- System szybkiej wymiany elementu filtrującego bez kontaktu z wkładem
- Możliwość konfiguracji głowicy z adapterem na życzenie
- Dostępna wersja bez elementu filtrującego
- Skuteczność separacji cząstek stałych $\geq 0,01 \mu\text{m}$
- Pozostałości olejowe $\leq 0,01 \text{ mg/m}^3$

Filtr **AF 500 HF** stosowany jest w systemach pneumatycznych wymagających sprężonego powietrza o **wysokim stopniu czystości**, m.in. w przemyśle spożywczym, farmaceutycznym, elektronicznym oraz lakierniczym.