

## KARTA KATALOGOWA

Standardowy nóż powietrzny o pełnym przepływie  
STD03S (dł. 76 mm), ze stali nierdzewnej



▪ Ciśnienie robocze	5 bar
▪ Max. zalecane ciśnienie zasilające	10 bar
▪ Siła odmuchu	1,9 N
▪ Wzmocnienie strumienia spręż. powietrza	30:1
▪ Zużycie powietrza dla ciśnienia roboczego	16 Nm <sup>3</sup> /h
▪ Poziom hałasu	81 dB(A)
▪ Złącze (gwint)	1/4" wew.
▪ Wymiary noża powietrznego	76 x 31,8 x 31,3 mm
▪ Materiał	Stal nierdzewna

### Opis

Standardowe noże powietrzne serii STD to łatwe w montażu i konserwacji systemy odmuchu, które pozwalają zmniejszyć zużycie sprężonego powietrza i poziom hałasu.

Nóż powietrzny wytwarza "laminarny" przepływ powietrza wzdłuż swojej długości wykorzystując efekt Coandy, który "zasysa" dużą ilość powietrza z otoczenia wraz z niewielką ilością sprężonego powietrza z noża powietrznego, co daje przepływ wyjściowy do 30 razy większy od zużywanego powietrza przy jednoczesnej redukcji hałasu o 10 dBA.

W zastosowaniach przemysłowych, odmuchiwanie za pomocą noży powietrznych pozwala na zwrot z inwestycji nawet już po kilku tygodniach użytkowania.

Standardowe noże powietrzne STD dostępne są w wersji wykonanej z anodyzowanego aluminium albo ze stali nierdzewnej. Do noży załączane są wymienne podkładki regulujące wykonane ze stali nierdzewnej.

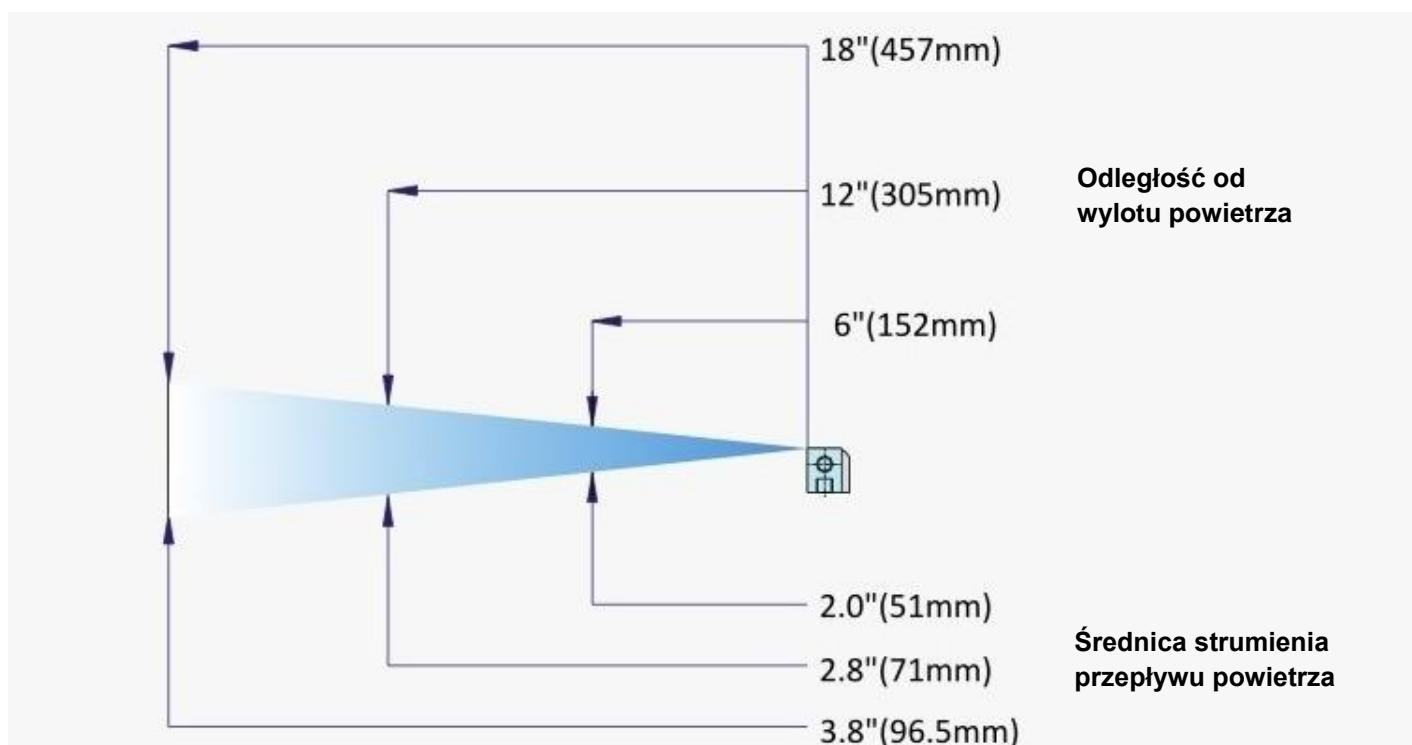

# KARTA KATALOGOWA

Standardowy nóż powietrzny o pełnym przepływie  
STD03S (dł. 76 mm), ze stali nierdzewnej



## Wymiary noża powietrznego STD03S

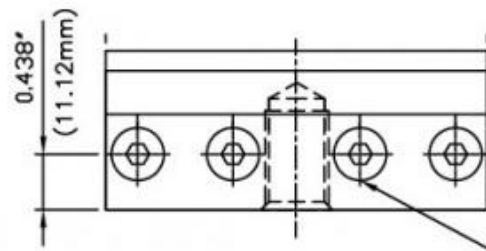

Śruby M6 ze stali nierdzewnej z łbem grzybkowym

Wlot na sprężone powietrze

1/4"

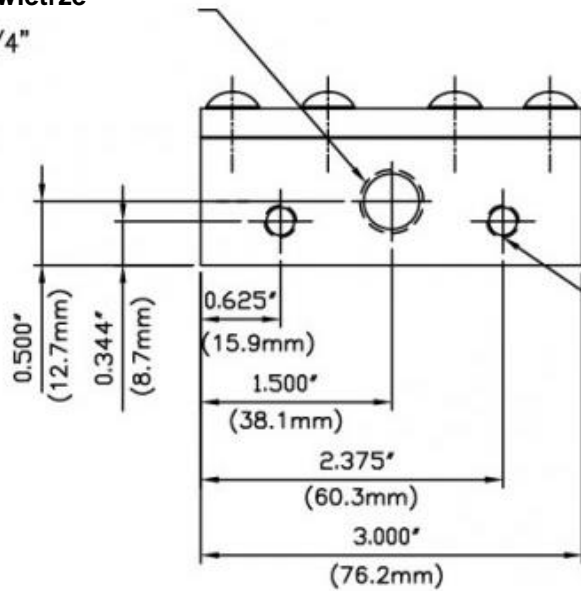
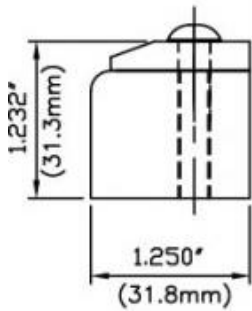

2x otwory montażowe  
M8 x 1/2" (12,7 mm)