

KARTA KATALOGOWA

SCL K15DH IE1 0,55kW

Dwustopniowa dmuchawa bocznokanałowa z jednym wirnikiem

▪ Zasilanie	230/50	V/Hz
▪ Maks. przepływ	29	scfm
▪ Zainstalowana moc	¾	KM
▪ Maks. ciśnienie różnicowe	105	$\Delta p (In WG)^2$
▪ Poziom hałasu	61,7	dB(A)
▪ Wysokość	14,25	mm
▪ Waga	32,50	kg

Charakterystyka techniczna

- Konstrukcja ze stopu aluminium
- Cicha praca
- Silnik TEFC, cURus
- Wysoka wydajność / niski poziom hałasu wirnika
- Nie wymaga smarowania / niskie koszty serwisowania
- Temp. pracy: +5°F - +104°F
- Do różnych zastosowań
- Klasa silnika IE1

Opcje

- Różne napięcia zasilania
- Różne rodzaje pokryć obudowy
- Uszczelnienie gazowe
- Specjalne wykonania

Akcesoria

- Filtry na wlocie oraz / lub liniowe
- Dodatkowe tłumiki na wlocie/wylocie
- Zawór bezpieczeństwa
- Mechanizm zmiany przepływu
- Opcjonalne złącza

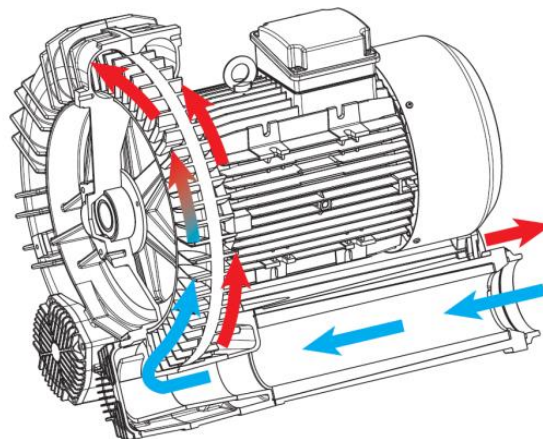
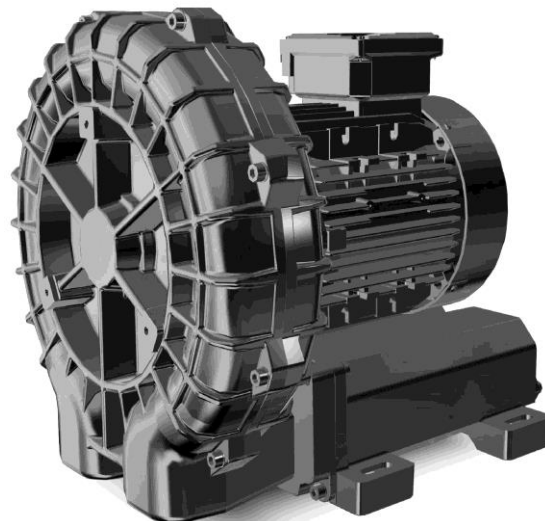

KARTA KATALOGOWA

SCL K15DH IE1 0,55kW

Dwustopniowa dmuchawa bocznokanałowa
z jednym wirnikiem

Vervo
POWIETRZE W PROCESACH

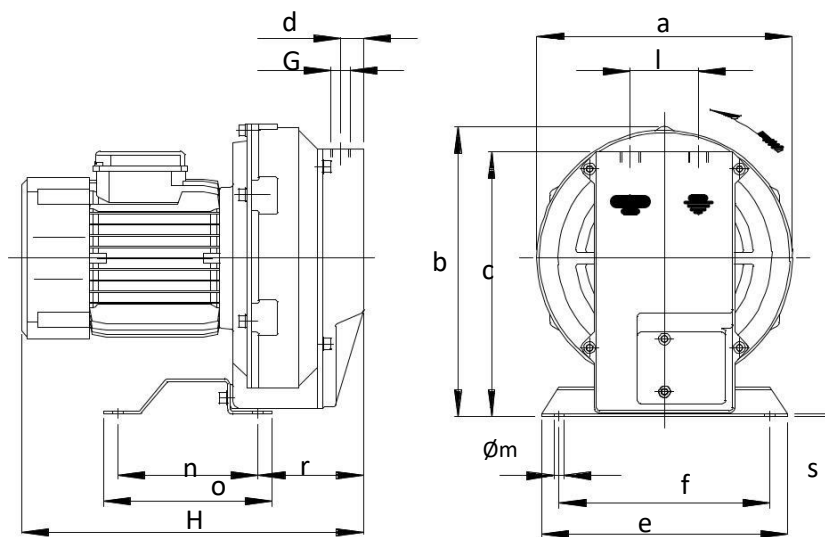

a	b	c	d	e	f	G
9,84	11,26	10,16	1,18	8,27	7,09	3/4" NPT
l	m	n	o	r	s	
2,52	0,35	4,72	5,67	4,72	0,10	

Wymiary w calach

Producent zastrzega sobie prawo do zmiany danych i charakterystyki technicznej urządzeń bez uprzedzenia.

KARTA KATALOGOWA

SCL K15DH IE1 0,55kW

Dwustopniowa dmuchawa bocznokanałowa
z jednym wirnikiem

Vervo
POWIETRZE W PROCESACH

PRZEPŁYW / ZUŻYCIE ENERGII / WZROST TEMPERATURY

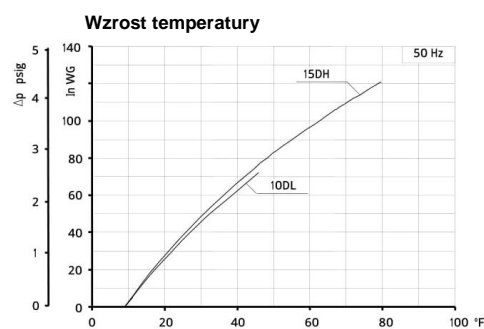
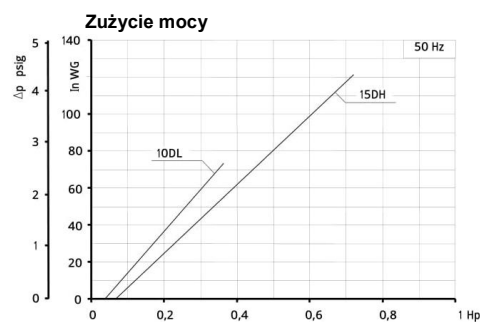
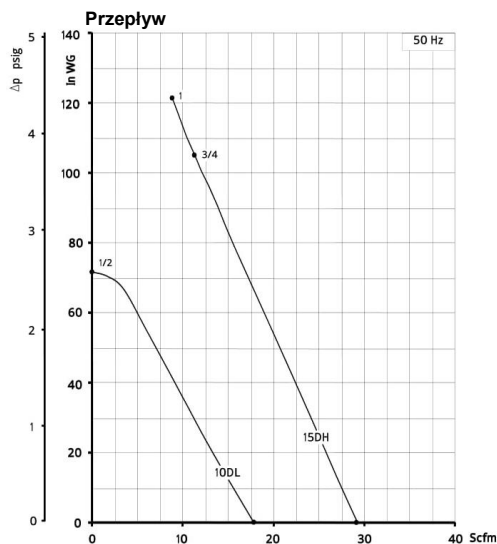

Producent zastrzega sobie prawo do zmiany danych i charakterystyki technicznej urządzeń bez uprzedzenia.