

## KARTA KATALOGOWA

Pistolet odmuchowy VRSFG02

Z dyszą klinową ze stali nierdz. VRBJP16ACI02

# VERVO



▪ Ciężnienie robocze	7 bar
▪ Dysza odmuchowa	VRBJP16ACI02
▪ Materiał	Mosiądz nikielowany, plastik
▪ Materiał dyszy	Stal nierdzewna
▪ Złącze	G 1/4", G 3/8"

### Opis

Pistolety odmuchowe serii VRSFG02 charakteryzują się możliwością wydajnej pracy podczas odmuchu. Sprzęt zapewnia cichą oraz bezpieczną pracę, jednocześnie będąc energooszczędny dzięki zmniejszeniu zużycia sprężonego powietrza potrzebnego na odmuch. Obudowa pistoletów serii VRSFG02 są wykonane z wysokiej jakości mosiądzu, który jest dodatkowo nikielowany. Wpływa to na jego wytrzymałość. Ergonomiczny kształt, który umożliwia odpowiednie dopasowanie do ręki sprawia, że praca z pistoletem odmuchowym jest bardzo wygodna.

Pistolety serii VRSFG02 dedykowane są do odmuchu drobnych elementów (m. in. pyłów oraz odłamków) z urządzeń przemysłowych, do czyszczenia powierzchni z sypkich odpadów, jak i do chłodzenia powierzchni np. przed malowaniem. Urządzenie dostępne jest w wersjach z dołączoną dedykowaną dyszą odmuchową (modele VRBS oraz VRBJP).

### Schemat budowy pistoletu odmuchowego serii VRSFG02 i dyszy klinowej VRBJP1602

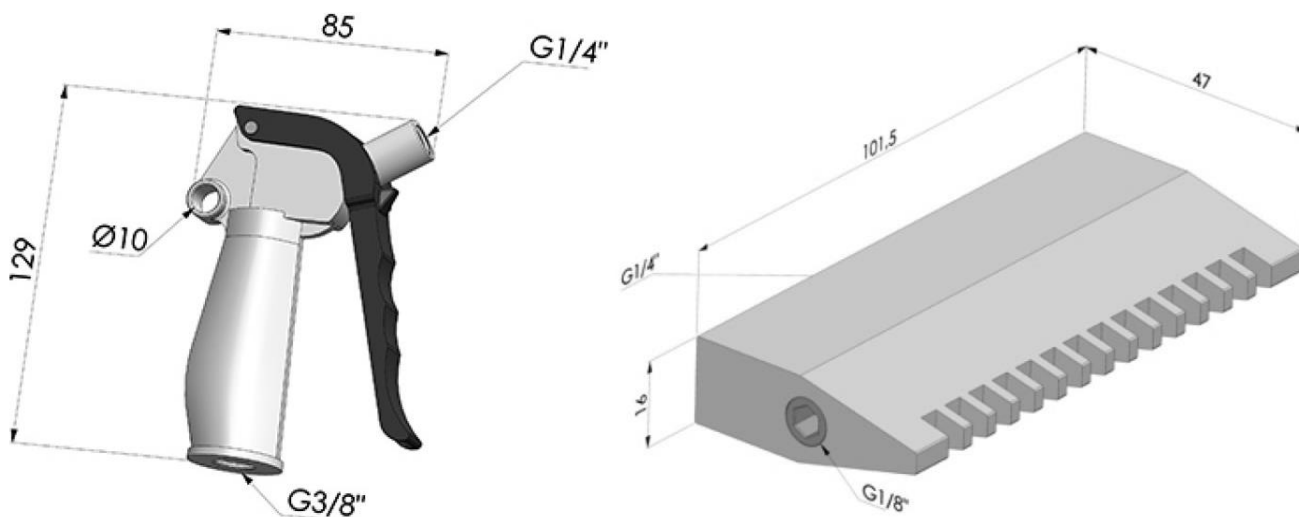

### Vervo Sp. z o.o.

ul. Duńska 1, 91-204 Łódź  
tel.: + 48 42 252 55 55  
vervo@vervo.pl  
www.vervo.pl

NIP: 732 18 12 834  
KRS nr 0000156867 Sąd Rejonowy dla Łodzi Śródmieścia w Łodzi  
Kapitał zakładowy: 200 000 PLN  
BDO: 000006139

## KARTA KATALOGOWA

Pistolet odmuchowy VRSFG02

Z dyszą klinową ze stali nierdz. VRBJP16ACI02



### Schemat przepływu strumienia powietrza przez dyszę VRBJP1602

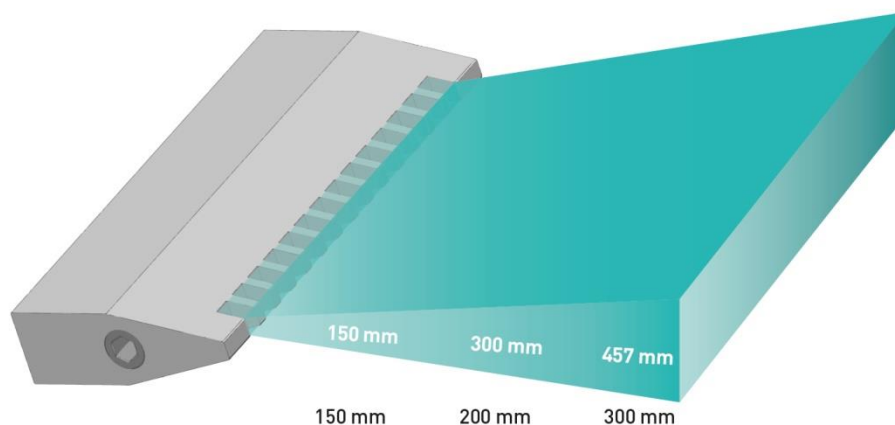

Producent zastrzega sobie prawo do zmiany danych i charakterystyki technicznej urządzeń bez uprzedzenia.

### Vervo Sp. z o.o.

ul. Duńska 1, 91-204 Łódź  
tel.: + 48 42 252 55 55  
vervo@vervo.pl  
www.vervo.pl

NIP: 732 18 12 834  
KRS nr 0000156867 Sąd Rejonowy dla Łodzi Śródmieścia w Łodzi  
Kapitał zakładowy: 200 000 PLN  
BDO: 000006139