

ToolReg®

REGULATOR Z ZAWOREM NADMIAROWYM CIŚNIENIA WTÓRNEGO



ToolReg®

ToolReg® Liniowy regulator nastawny z pośrednim nadmiarowym zaworem ciśnienia wtórnego.

Regulator ToolReg® jest niezależnym regulatorem tłokowym, który może być montowany na dowolnym narzędziu pneumatycznym lub w dowolnej instalacji sprężonego powietrza. Dostarcza stałe, równomierne ciśnienie wyjściowe niezależnie od ciśnienia wlotowego. Ciśnienie jest ustawione fabrycznie i pozwala zapobiec niepożądanym manipulacjom nastawami.

ToolReg® zapobiega "dynamicznej stracie ciśnienia", które ma miejsce, gdy ciśnienie i przepływ w punkcie odbioru są niepotrzebnie wyższe niż te wskazane przez producenta do uzyskania pożądanych efektów. "Dynamiczna strata ciśnienia" jest niezwykle kosztowna i występuje bez względu na branżę.

W przypadku narzędzi pneumatycznych ToolReg® musi być montowany bezpośrednio na narzędziu w celu zapewnienia prawidłowego ciśnienia, tak aby ewentualne spadki ciśnienia w węzłach, przewodach itp. nie wpływały na ciśnienie na samym narzędziu.

Regulatory nastawne to oszczędność oraz idealne ciśnienie w narzędziu. Dodatkowo, nadmiarowe ciśnienie jest usuwane z narzędzia w chwili odłączenia od instalacji powietrza, co pozwala uniknąć przypadkowego uruchomienia i wielu poważnych konsekwencji.

Korzyści

- ✓ Pośredni nadmiarowy zawór ciśnienia wtórnego
- ✓ Gwarantowana ochrona – brak ciśnienia resztkowego w narzędziu
- ✓ Wysoka wydajność (0 – 4.600 L./Min / 0 – 162 scfm)
- ✓ Wysokie ciśnienie
- ✓ P1 – ciśnienie wlotowe do 25 bar / 355 psig)
- ✓ Odporność na korozję
- ✓ Wyłącznie narzędzia o określonym ciśnieniu
- ✓ Brak konieczności stosowania manometru
- ✓ Brak strat sprężonego powietrza
- ✓ Oszczędność energii – spadek kosztów
- ✓ Wysoka niezawodność
- ✓ Zablokowana możliwość zmian ciśnienia



Dane techniczne

Max. ciśn. wlotowe:	25 bar
Ciśnienie wylotowe (zadane):	2... 8 bar
Wydajność:	500... 4600 NI/min
Przyłącze:	1/4" ... 3/4" BSP/NPT
Zakres temperatur:	0°C to 60°C
Waga:	40g... 258g

Zastosowania

Pneumatyczne klucze udarowe	Poduszki pneumatyczne
Zaślepki do rur	Drzwi pneumatyczne
Automaty pick and place	Warsztatowe instalacje pneumatyczne
Pistolety do gwoździ	Młoty udarowe
Narzędzia pneumatyczne	

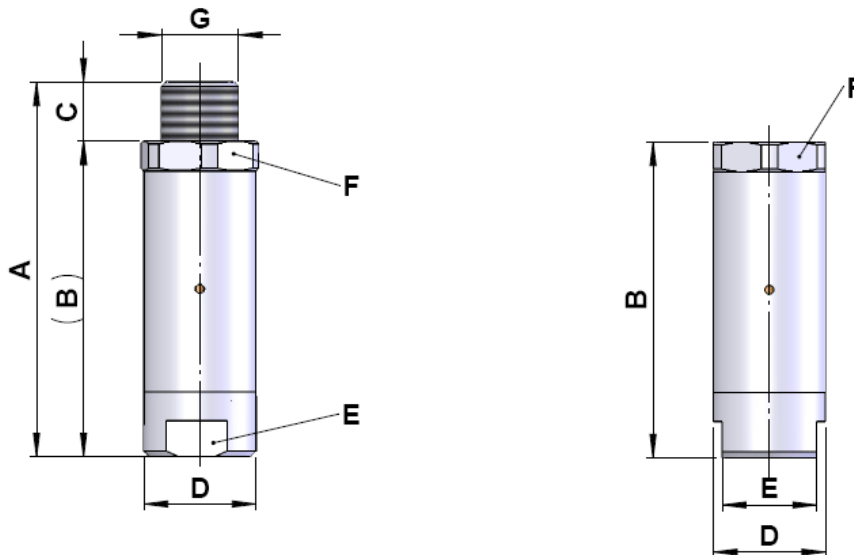

*Wymiary w karcie produktu na stronie [www – protect-air.com](http://www-protect-air.com)



TRI-MATIC AG
Bösch 82
CH-6331 Hünenberg

Phone +41 (0)41 780 22 22
Email: info@tri-matic.ch



we understand



a brand of tri-matic